

INFORMACIÓN GENERAL PREVIA.

EJERCICIO 1. PRUEBA DE ALFARERÍA.

Duración total de la prueba: 6.30 h.

Ponderación: 30% calificación

Dos partes:

- **1.A.** Diseño de pieza de alfarería en la sesión del 24 de junio. 1Hora
- **1.B.** Ejecución de la pieza diseñada y copia de un modelo propuesto (que aportará el tribunal). A realizar en las siguientes sesiones. 5.30 Horas.

EJERCICIO 2. PRUEBA DE DECORACIÓN CERÁMICA.

Duración total de la prueba: 6.30 h.

Ponderación: 20% calificación.

Dos partes:

- **2.A.** Diseño de decoración cerámica en la sesión del 24 de junio. 1Hora
- **2.B.** Ejecución de la pieza diseñada y copia de un modelo propuesto (que aportará el tribunal). A realizar en las siguientes sesiones. 5.30 Horas.

EJERCICIO 3. PRUEBA DE CERÁMICA ARTÍSTICA.

Duración total de la prueba total: 13.00 h.

Ponderación: 50% calificación.

- **3.A.** Diseño de pieza en la sesión del 24 de junio. 2 horas.
- **3.B.** Ejecución de la pieza diseñada y copia de un modelo propuesto (que aportará el tribunal). A realizar en las siguientes sesiones. 11 horas.

ENUNCIADO PARA LA REALIZACIÓN DE LOS TRES DISEÑOS

1.A DISEÑO DE PIEZA DE ALFARERÍA. (EJERCICIO 1A ALFARERÍA)

Diseña una pieza utilitaria partiendo de tres piezas iguales realizadas al torno.

Las dimensiones de cada una de las piezas estarán comprendidas entre:

Altura: 15-30 cm.

Diámetro: 10-25 cm.

2.A DISEÑO DE ROTULACIÓN PARA AZULEJERÍA. (EJERCICIO 2A DECORACIÓN CERÁMICA).

Diseña una decoración para dos azulejos vidriados (20 x 20 cm.) que contengan la palabra **LOCURA** para su ejecución en técnica de grasas.

3.A DISEÑO DE UN ELEMENTO ESCULTÓRICO. (EJERCICIO 3A CERÁMICA ARTÍSTICA).

Diseño para la realización de una **gárgola cerámica zoomorfa** usando la técnica de modelado más adecuada, considerando su posterior cocción. Realización de bocetos y elección de uno de ellos.

En su dimensión máxima la pieza medirá obligatoriamente 40 cm.

PRUEBA PRÁCTICA

SESIÓN 2 Y 3. LUNES 26 JUNIO Y MARTES 27 DE JUNIO

INFORMACIÓN GENERAL

EJERCICIO 3. PRUEBA DE CERÁMICA ARTÍSTICA.

Duración de la prueba: 13.00 h.

Ponderación: 50% calificación total.

- 3.A. Diseño de cerámica artística. Realizada sesión del 24 de junio. 2 horas.
- 3.B. Ejecución de la pieza diseñada y copia de un modelo propuesto (que aportará el tribunal). A realizar en sesión del 26 de junio y 27 de Junio. 11 horas.

EJERCICIO A REALIZAR

3.B. PRUEBA DE CERÁMICA ARTÍSTICA.

Duración de la prueba: 11.00 h.

Distribución: 5.30 horas diarias

ENUNCIADOS PARA REALIZACIÓN DEL EJERCICIO 3.B

- Ejecución de la pieza diseñada previamente (día 24 de junio).

Realización de la **gárgola cerámica zoomorfa** diseñada, usando la técnica de modelado más adecuada y considerando su posterior cocción.

En su dimensión máxima, la pieza debe medir obligatoriamente 40 cm.

Tratamientos de superficie: Se podrá utilizar cualquier técnica de decoración en crudo.

- Ejecución del modelo propuesto por el tribunal.

Se ejecutará el diseño aportado: Un cubo de 24 cm. X 24 cm. al que se le han extraído a su vez dos cubos de 8 cm. x 8 cm. según diseño, quedando toda la pieza cerrada.

Se deberá realizar mediante la técnica de planchas.

Tratamiento: se debe colorear con engobe, teniendo como referencia un cubo de "Rubik".

3.B. PRUEBA DE CERÁMICA ARTÍSTICA.

Modelo propuesto por el tribunal en centímetros.

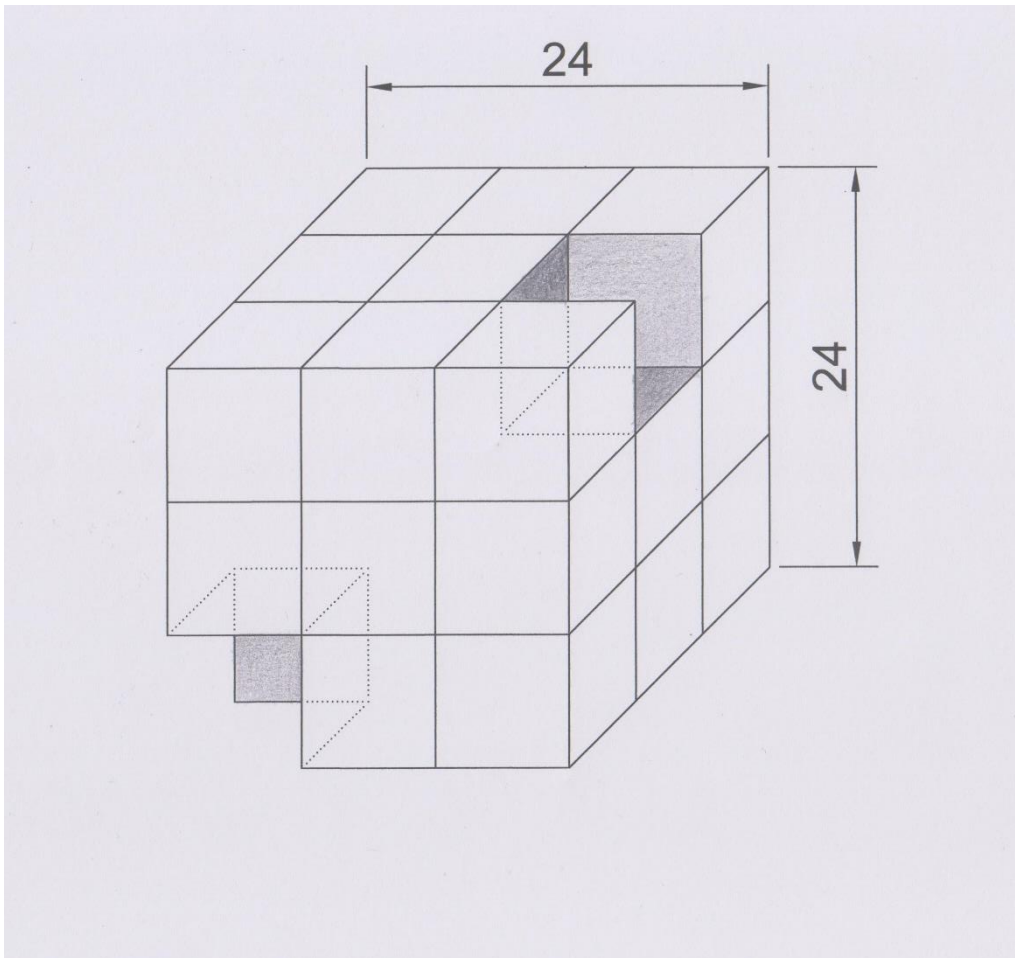

PRUEBA PRÁCTICA

SESIÓN 4 y 5. MIÉRCOLES 28 Y JUEVES 29 DE JUNIO

INFORMACIÓN GENERAL

EJERCICIO 1. PRUEBA DE ALFARERÍA.

Duración total de la prueba: 6.30 h.

Ponderación: 30% calificación

- **1.A.** Diseño de pieza de alfarería. Realizada el 24 de junio. 1Hora
- **1.B.** Ejecución de la pieza diseñada y copia de un modelo propuesto (que aportará el tribunal). A realizar en la sesión del 28 y 29 de junio 5.30 Horas.

EJERCICIOS A REALIZAR

1.B. PRUEBA DE ALFARERIA.

Duración de la prueba: 5.30 h.

Distribución: 2.45 horas diarias

ENUNCIADOS PARA REALIZACIÓN DEL EJERCICIO 1.B

- Ejecución de la pieza diseñada previamente (día 24 de junio).

Realización de la **pieza diseñada** (pieza utilitaria partiendo de tres piezas realizadas al torno). Se recuerdan que las dimensiones de cada una de las piezas deben estar entre:

Altura: 15-30 cm.

Diámetro: 10-25 cm.

- Ejecución del modelo propuesto por el tribunal.

Realización a torno del modelo propuesto por el tribunal a escala 1:1. (Modelo adjunto)
La pieza se deja en la solera y no se retorna.

PRUEBA PRÁCTICA

SESIÓN 4 y 5_ MIÉRCOLES 28 Y JUEVES 29 DE JUNIO

INFORMACIÓN GENERAL

EJERCICIO 2. PRUEBA DE DECORACIÓN CERÁMICA.

Duración de la prueba: 6.30 h.

Ponderación: 20% calificación.

- **2.A.** Diseño de decoración cerámica. Realizada el 24 de junio. 1Hora
- **2.B.** Ejecución de la pieza diseñada y copia de un modelo propuesto (que aportará el tribunal). A realizar en la sesión del 28 y 29 de junio 5.30 Horas.

EJERCICIOS A REALIZAR

2.B. PRUEBA DE DECORACIÓN.

Duración de la prueba: 5.30 h.

Distribución: 2.45 horas diarias

ENUNCIADO PARA REALIZACIÓN DEL EJERCICIO 2.B

-Ejecución de la pieza diseñada previamente (día 24 de junio).

Realiza la decoración diseñada anteriormente para dos azulejos vidriados (20 x 20 cm.) con la palabra **LOCURA** para su realización en técnica de grasas.

Una vez terminado, el aspirante dejará los azulejos en las gacetas proporcionadas por el tribunal, para su posterior cocción.

- Ejecución del modelo propuesto por el tribunal sobre loseta 20 cm. x 20 cm.

Copiar el modelo aportado con la técnica de decoración de sobrecubierta.

Una vez terminado, el aspirante dejará los azulejos en las gacetas proporcionadas por el tribunal para su posterior cocción.

EJERCICIO 2. PRUEBA DE DECORACIÓN CERÁMICA.

Modelo propuesto por el tribunal



